

ЗАКЛЮЧЕНИЕ
коллегии
по результатам рассмотрения возражения заявления

Коллегия в порядке, установленном пунктом 3 статьи 1248 части четвертой Гражданского кодекса Российской Федерации, введенной в действие с 1 января 2008 г. Федеральным законом от 18 декабря 2006 г. №231-ФЗ, в редакции, действующей на дату подачи возражения, и Правилами рассмотрения и разрешения федеральным органом исполнительной власти по интеллектуальной собственности споров в административном порядке, утвержденными приказом Министерства науки и высшего образования Российской Федерации и Министерства экономического развития Российской Федерации от 30.04.2020 г. № 644/261, зарегистрированным в Министерстве юстиции Российской Федерации 25.08.2020 № 59454, с изменениями, внесенными приказом Минобрнауки России и Минэкономразвития России от 23.11.2022 №1140/646 (далее – Правила ППС), рассмотрела возражение АО «ОКСКОЕ» (далее - лицо, подавшее возражение), поступившее 20.09.2024, против выдачи патента Российской Федерации на промышленный образец №138763, при этом установлено следующее.

Патент Российской Федерации №138763 на промышленный образец «Крышка для упаковки яиц на бугорчатой подложке» выдан по заявке №2023501098 с приоритетом от 07.03.2023. Обладателем исключительного права на патент является ООО «Упаковочные решения» (далее – патентообладатель). Патент действует в объеме изображения:

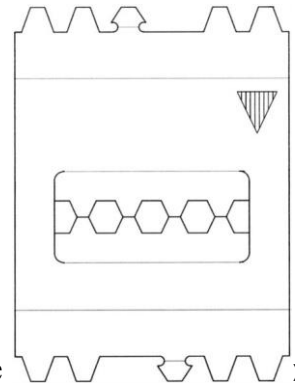

«Крышка для упаковки яиц на бугорчатой подложке».

Против выдачи данного патента в соответствии пунктом 2 статьи 1398 указанного выше Гражданского кодекса Российской Федерации, было подано возражение, мотивированное несоответствием промышленного образца по оспариваемому патенту условиям патентоспособности «новизна» и «оригинальность».

В подтверждение доводов о несоответствии условию патентоспособности «новизна» с возражением представлены документы, которые, по мнению лица, подавшего возражение, подтверждают введение в гражданский оборот изделия, внешний вид которого раскрывает все признаки изделия по оспариваемому патенту:

- копия протокола осмотра доказательств серии 62АБ номер 2043536 от 27 мая 2024 года в отношении электронной переписки (далее – [1]);

- универсально передаточный документ (УПД) счёт-фактура №200008914 от 25.06.2020 (далее – [2]);

- товарно-транспортная накладная Т-7451 от 13.06.2020 (далее – [3]);

- товарно-транспортная накладная Т-8450 от 13.06.2020 (далее – [4]);

- товарно-транспортная накладная Т-9632 от 13.06.2020 (далее – [5]);

- распечатка Интернет-страницы, доступной по адресу:

<https://yandex.ru/maps/org/billa/181468285412/reviews/?indoorLevel=1&ll=37.655139%2C55.773787&z=17> (далее – [6]);

- распечатка Интернет-страницы, доступной по адресу:

<https://yandex.ru/maps/org/billa/181468285412/reviews/?indoorLevel=1&ll=37.655375%2C55.774271&photos%5Bid%5D=4p->

8C33vPkC7HrFaKwYSyjldBA6P4MH&photos%5Boid%5D=4p-

8C33vPkC7HrFaKwYSyjldBA6P4MH&z=17 (далее – [7]);

- копия протокола осмотра доказательств серии 62АБ номер 2043538 от 27 мая 2024 года в отношении Интернет-страницы, доступной по адресу https://otzovik.com/review_10573073.html (далее – [8]) и Интернет-страницы, доступной по адресу https://otzovik.com/review_10694118.html (далее – [9]);

- распечатка Интернет-страницы, доступной по адресу: https://otzovik.com/review_11849721.html (далее – [10]);

- распечатка Интернет-страницы, доступной по адресу: <https://www.mskagency.ru/photobank/566341> (далее – [11]);

- распечатка Интернет-страницы, доступной по адресу: <https://www.mskagency.ru/photobank/566298> (далее – [12]).

В подтверждение доводов о несоответствии условию патентоспособности «оригинальность» с возражением представлены следующие документы:

- скриншот Интернет-страницы, доступной по адресу:

https://web.archive.org/web/20071022033658/http://www.fefco.org/fileadmin/fefco_files/feffcocodes/feffcocodes.catalogue.pdf (далее – [13]) каталог «International fibreboard case code», опублик. 2007;

- распечатка Интернет-страницы, доступной по адресу: <https://compuart.ru/article/18622>, (далее – [14]);

- учебное пособие Е.Н. Мочалова, М.Ф. Галиханов «Проектирование тары и упаковки из гофрированного картона: учебное пособие» (далее - [15]);

- патентный документ RU 178006 U1, опублик. 19.03.2018 (далее – [16]);

- патентный документ RU 207506 U1, опублик. 29.10.2021 (далее – [17]);

- патентный документ RU 2788257 C1, опублик. 17.01.2023 (далее – [18]);

- патентный документ RU 2679478 C2, опублик. 11.02.2019 (далее – [19]);

- патентный документ RU 2507144 C1, опублик. 20.02.2014 (далее – [20]);

- патентный документ RU 71640 U, опублик. 20.03.2008 (далее – [21]);

- патентный документ RU 86175 U1, опублик. 27.08.2009 (далее – [22]);

- патентный документ RU 90054 U1, опубл. 27.12.2009 (далее – [23]);
- патентный документ RU 90422 U1, опубл. 10.01.2010 (далее – [24]);
- патентный документ RU 104162 U1, опубл. 10.05.2011 (далее – [25]);
- патентный документ RU 110073 U1, опубл. 10.11.2011 (далее – [26]);
- патентный документ RU 121243 U1, опубл. 20.10.2012 (далее – [27]);
- патентный документ RU 123400 U1, опубл. 27.12.2012 (далее – [28]).

По мнению лица, подавшего возражение, в каждом из источников информации [16]-[28], раскрыт внешний вид изделия, совокупность существенных признаков которых производит на информированного потребителя такое же общее впечатление, как и внешний вид изделия раскрытого в промышленном образце по оспариваемому патенту.

Вместе с тем, в возражении отмечено, что такие признаки как:

- наличие значка в виде заштрихованного параллельными линиями треугольника, известно из источников информации [13]-[15].

Патентообладатель в установленном порядке был уведомлен о дате, времени и месте проведения заседания коллегии, при этом сторонам спора была представлена возможность ознакомления с материалами возражения, размещенными на официальном сайте «<https://www.fips.ru/>».

Отзыв по мотивам возражения патентообладатель не представил.

Лицом, подавшим возражение, 03.12.2024 было отмечено, что ООО «Стора Энсо Пакаджинг ББ» также являлось поставщиком крышки по счёту-фактуре [2], а также представлены дополнительные материалы:

- протокол осмотра доказательств 62 АБ номер 2091596 в отношении электронной переписки (далее – [29]);
- технологическая карта (далее – [30]);
- универсально передаточный документ (УПД) счёт-фактура №129 от 31 мая 2020 года (далее – [31]);
- патентный документ RU 69500 S, опубл. 16.03.2009 (далее – [33]);
- патентный документ RU 185250 U1, опубл. 28.11.2018 (далее – [34]);
- патентный документ ES 2893980 A1, опубл. 10.02.2022 (далее – [35]).

Также лицом, подавшим возражение, 17.01.2025 была представлена публикации товарного знака по свидетельству №626717 (далее – [36]).

Изучив материалы дела и заслушав доводы сторон, коллегия установила следующее.

С учетом даты подачи заявки (07.03.2023), по которой выдан оспариваемый патент, правовая база для оценки патентоспособности промышленного образца по указанному патенту включает упомянутый выше Гражданский кодекс РФ в редакции, действовавшей на дату подачи заявки (далее – Кодекс), Правила составления, подачи и рассмотрения документов, являющихся основанием для совершения юридически значимых действий по государственной регистрации промышленных образцов, и Требования к документам заявки на выдачу патента на промышленный образец утвержденные приказом Министерства экономического развития Российской Федерации от 30.09.2015 № 695, с изменениями, внесенными приказами Минэкономразвития России от 12 марта 2018 г. № 113; от 23 ноября 2020 г. № 770 (далее – Правила и Требования).

Согласно пункту 1 статьи 1352 Кодекса в качестве промышленного образца охраняется решение внешнего вида изделия промышленного или кустарно-ремесленного производства. Промышленному образцу предоставляется правовая охрана, если по своим существенным признакам он является новым и оригинальным. К существенным признакам промышленного образца относятся признаки, определяющие эстетические особенности внешнего вида изделия, в частности форма, конфигурация, орнамент, сочетание цветов, линий, контуры изделия, текстура или фактура материала изделия.

Согласно пункту 2 статьи 1352 Кодекса промышленный образец является новым, если совокупность его существенных признаков, нашедших отражение на изображениях внешнего вида изделия, не известна из сведений, ставших общедоступными в мире до даты приоритета промышленного образца.

Согласно пункту 3 статьи 1352 Кодекса промышленный образец является оригинальным, если его существенные признаки обусловлены творческим характером особенностей изделия, в частности, если из сведений, ставших общедоступными в мире до даты приоритета промышленного образца, неизвестно решение внешнего вида изделия сходного назначения, производящее на информированного потребителя такое же общее впечатление, какое производит промышленный образец, нашедший отражение на изображениях внешнего вида изделия.

В соответствии с пунктом 54 Правил общедоступными считаются сведения, содержащиеся в источнике информации, с которым может ознакомиться любое лицо.

В соответствии с пунктом 55 Правил датой, определяющей включение источника информации в общедоступные сведения, является:

- для сведений об изделии, ставшем известным в результате его использования, - документально подтвержденная дата, с которой эти сведения стали общедоступными;

- для сведений, полученных в электронном виде (через доступ в режиме онлайн в информационно-телекоммуникационной сети «Интернет» или с оптических дисков (далее - электронная среда), - дата публикации документов, ставших доступными с помощью электронной среды, если она на них имеется, либо, если эта дата отсутствует, - дата размещения сведений в электронной среде.

В соответствии с пунктом 58 Правил при проведении информационного поиска в объем поиска для целей проверки новизны и оригинальности промышленного образца включаются все известные до даты приоритета заявленного промышленного образца из общедоступных сведений изображения внешнего вида изделий, сходного с заявленным промышленным образцом назначения.

Согласно пункту 71 Правил к существенным признакам промышленного образца в соответствии с пунктом 1 статьи 1352 Кодекса относятся признаки,

определяющие эстетические особенности внешнего вида изделия, в частности, форма, конфигурация, орнамент, сочетание цветов, линий, контуры изделия, текстура или фактура материала изделия.

Согласно пункту 72 Правил к несущественным признакам внешнего вида изделия относятся такие мало различимые, невыразительные признаки внешнего вида изделия, исключение которых из совокупности признаков внешнего вида изделия не приводит к изменению общего зрительного впечатления.

Согласно пункту 74 Правил промышленный образец является оригинальным в соответствии с пунктом 3 статьи 1352 Кодекса, если его существенные признаки обусловлены творческим характером особенностей изделия.

Согласно пункту 75 Правил существенные признаки, характеризующие промышленный образец, не признаются обусловленными творческим характером особенностей изделия, в частности, в случае, если:

- 1) совокупность существенных признаков заявленного промышленного образца, нашедшая отражение на изображениях внешнего вида изделия, производит на информированного потребителя такое же общее впечатление, которое производит совокупность признаков внешнего вида известного изделия того же или сходного назначения. При сравнении общих впечатлений, производимых заявленным промышленным образцом и противопоставленным промышленным образцом, принимается во внимание информация об известных решениях, определяющих внешний вид изделий того же или сходного назначения, (об аналоговом ряде) и учитываются ограничения возможностей авторов по разработке решения внешнего вида изделия такого назначения, связанные, в частности, с технической функцией изделия или его элемента и стандартизированными требованиями к изделию, если таковые имеются (степень свободы дизайнера);

- 4) совокупность существенных признаков промышленного образца, нашедших отражение на изображениях внешнего вида изделия, отличается от

совокупности признаков внешнего вида известного изделия того же или сходного назначения одним или несколькими существенными признаками, а в общедоступных сведениях выявлены решения, содержащие признаки, совпадающие с существенными отличительными признаками заявленного промышленного образца и обуславливающие в известном решении наличие таких же эстетических особенностей его внешнего вида, которые присущи заявленному промышленному образцу.

Существо промышленного образца по оспариваемому патенту нашло отражение на приведенных выше изображениях внешнего вида изделия.

Анализ доводов лица, подавшего возражение, касающихся оценки соответствия промышленного образца по оспариваемому патенту условиям патентоспособности «новизна» и «оригинальность», показал следующее.

Промышленный образец по оспариваемому патенту характеризует изделие – Крышка для упаковки яиц на бугорчатой подложке.

Крышка для упаковки яиц на бугорчатой подложке по оспариваемому

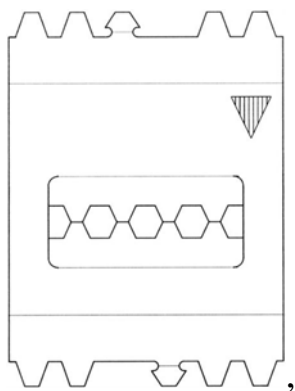

патенту:

характеризуется следующими существенными признаками:

- выполнением крышки из плоской развертки, края которой имеют зубчатые трапециевидные выступы;

- выполнением на верхней поверхности крышки окна, к оппозитным кромкам которого примыкают две стенки, ориентированные перпендикулярно продольной оси крышки и концевые части которых проработаны трапециевидными выступами;

- выполнением краев развертки с зубчатыми выступами и замковыми элементами, вписанными в прямоугольник;

- выполнением Т-образных замковых элементов с асимметричным смещением относительно продольной оси.

Упомянутые выше признаки, характеризующие внешний вид изделия, определяют эстетические особенности внешнего вида изделия, поэтому относятся к существенным. Данные признаки являются доминантными и определяют общее зрительное впечатление (см. процитированные выше пункты 71 и 72 Правил).

Протоколы осмотра доказательств [1] и [29] содержат осмотры электронной переписки пользователя «0076@okskoe.com» в почтовом клиенте с отправителем «sergey.esin.ur@gmail.com». В протоколе [1] представлено письмо от 11.02.2020 от «Сергей Есин, коммерческий директор ООО «Упаковочные решения»» с вложением файлов: «КИД4559 Дизайн_С1_v2_1...» и «КИД4558 Дизайн_СО_v2_1...», в результате открытия которых появляются некие изображения «чертеж» и «дизайн». В протоколе [29] представлено письмо от 27.04.2020 от «Сергей Есин, коммерческий директор ООО «Упаковочные решения»» с вложением файлов: «КИД4559 – Форма печати.pdf», «КИД4558 – Форма печати.pdf» и «Д3840 УР_СВ 380x270.pdf», в результате открытия которых появляются некие технологические карты [30] с той же аббревиатурой «КИД4558», «КИД4559» и «КИД3840». В технологических картах в дополнениях указано «Крышка С0», «Крышка С1» и «Крышка СВ», соответственно.

При этом, как отмечает лицо, подавшее возражение, крышки с внешним видом, раскрытым в письмах по протоколам [1] и [29], продавались по УПД [2] и [31].

Стоит отметить, что в протоколах [1] и [29] действительно, как указано в сведениях об отправителе, осмотрены письма от «Сергей Есин, коммерческий директор ООО «Упаковочные решения»». При этом в данных письмах представлены некие проекты упаковок. Однако, в виду отсутствия какого-либо подтверждения или согласования того или иного проекта упаковки, данные письма не могут быть подтверждением того, что внешний

вид изделия по письму из протокола [1] или по письму из протокола [29] выпускался и реализовался по УПД [2] и [31], как заявляет об этом лицо, подавшее возражение. При этом даже если предположить выпуск упаковки (крышек) по одному из вариантов раскрытых в письмах по протоколам [1] или [29], то названия данных упаковок (крышек) не корреспондируется с названиями в упомянутых УПД [2] и [31]. Более того невозможно корреспондировать названия между собой в УПД [2] и [31] (например, «192913/10 Крышка С0 30 шт. v2» и «Крышка для 30-ти яиц С0, 287*241*74 (новая)»). Так из данных сведений можно сказать лишь, что некая крышка для 30 шт. яиц сорта «С0» закупалась по УПД [2] у ООО «Стора Энсо Пакаджинг ББ», а по УПД [32] у ООО «УПАКОВОЧНЫЕ РЕШЕНИЯ».

В дополнении к вышесказанному следует отметить, что:

- из представленных материалов отсутствует взаимосвязь продавца ООО «Стора Энсо Пакаджинг ББ» по УПД [2] с изображениями, представленными в письмах из протоколов [1] и [29];

- продавец ООО «УПАКОВОЧНЫЕ РЕШЕНИЯ» по УПД [31] (основанием для передачи по которому является Договор №УР/ОКСКАЯ-11/15 от 16.11.2015) поставлял, в частности, некие крышки с 2015 года. Однако, с возражением не представлены спецификации к этому договору или иные чертежи, которые были бы согласованы и корреспондировались с упомянутыми УПД [31].

В ходе рассмотрения какие-либо иные документы, подтверждающие связь между изображениями из писем по протоколам [1] и [29] с продажей именно упомянутых в них крышек, не было представлено.

Накладные [3]-[5] подтверждают лишь продажу яиц третьему лицу ООО «Зельгрос». Указанные даты 25.05.2020, 13.06.2020 и 06.07.2020 в упомянутых накладных не подтверждают продажу яиц в какой-либо из упаковок, раскрытых в письмах по протоколам [1] и [29].

В связи с отсутствием взаимосвязи между изображениями из писем по протоколам [1] и [29] и продажей по УПД [2] и [31] изделий по указанным в

письмах изображениям, источники информации [6]-[12], вопреки доводам лица, подавшего возражение, не могут подтверждать введение в гражданский оборот изделия, признаки которого были раскрыты в письмах по протоколам [1] и [29].

Действительно источники информации [6]-[12] содержат внешние виды упаковок для яиц. Изображения в данных источниках представлены с разных ракурсов, при этом отсутствует какое-либо изображение, позволяющее сопоставить его с изображением раскрытым в письмах по протоколам [1] и [29]. Следует отметить, что данные источники информации [6]-[12], согласно с.12 абз.2 возражения, были представлены для подтверждения факта введения в гражданский оборот изделия, изготовленного по чертежам из письма по протоколу [1]. Для оценки патентоспособности, как самостоятельные источники информации, они [6]-[12] не представлялись.

Таким образом, документами, представленными с возражением, не доказано введение в гражданский оборот изделия, внешний вид которого содержит все признаки внешнего вида изделия по оспариваемому патенту.

В качестве наиболее близкого аналога, по совокупности совпадающих существенных признаков, может быть выбран внешний вид изделия известный из патентного документа [20].

Крышка для упаковки яиц на бугорчатой подложке по оспариваемому патенту:

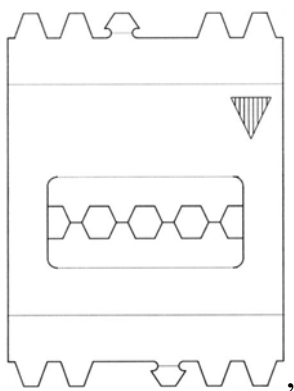

и крышка для упаковки яиц на бугорчатой подложке из патентного документа [20]:

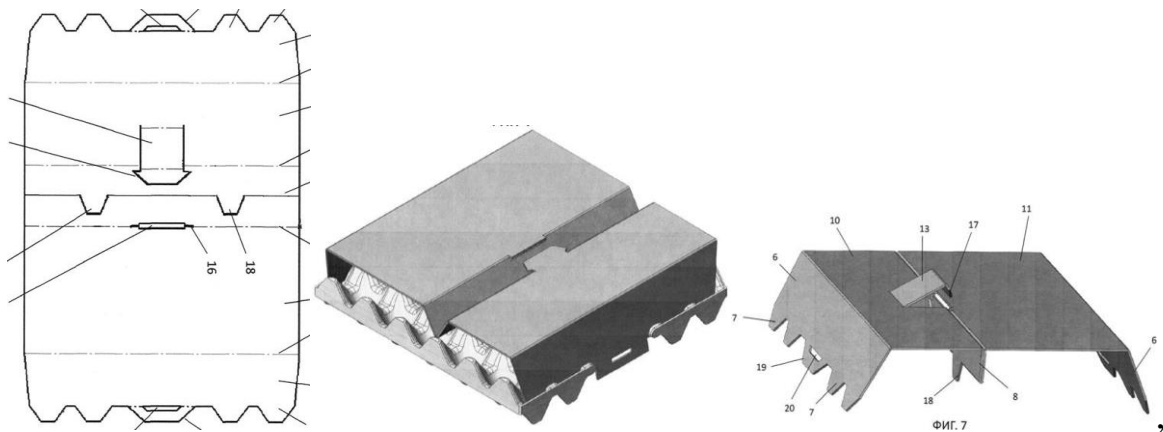

характеризуются, в частности, следующими общими признаками, отображенными на изображениях изделий:

- выполнением крышки из плоской развертки, края которой имеют зубчатые трапециевидные выступы;
- выполнением краев развертки с зубчатыми выступами и замковыми элементами, вписанными в прямоугольник.

Промышленный образец по оспариваемому патенту отличается от крышки, известной из патентного документа [20], по меньшей мере, следующими признаками:

- выполнением на верхней поверхности крышки окна, к оппозитным кромкам которого примыкают две стенки, ориентированные перпендикулярно продольной оси крышки и концевые части которых проработаны трапециевидными выступами;
- выполнением Т-образных замковых элементов с асимметричным смещением относительно продольной оси.

Указанные выше отличительные признаки, обуславливающие наличие у промышленного образца по оспариваемому патенту особенностей, которые вносят существенный вклад в формирование внешнего вида этого изделия, являются зрительно активными, участвуют в формировании зрительного образа, отличного от общего впечатления, производимого решением внешнего вида изделия, известного из патентного документа [20], т.е. относятся к существенным признакам (см. пункт 71 Правил).

Таким образом, внешнему виду, известному из патентного документа [20], не присуща вся совокупность существенных признаков оспариваемого патента, нашедших отражение на изображениях внешнего вида изделий.

Промышленный образец по оспариваемому патенту отличается от крышки, известной из сведений, содержащихся в источниках информации [16]-[19] и [21]-[35], по меньшей мере, указанными выше признаками.

На основании изложенного можно констатировать, что возражение не содержит доводов, позволяющих признать промышленный образец по оспариваемому патенту несоответствующим условию патентоспособности «новизна» (см. процитированный выше пункт 2 статьи 1352 Кодекса).

Проверка творческого характера существенных признаков, характеризующих промышленный образец по оспариваемому патенту, предусмотренная подпунктом 1 пункта 75 Правил, показала, что совокупность существенных признаков промышленного образца по оспариваемому патенту, нашедших отражение на изображениях внешнего вида изделий, не производит на информированного потребителя такое же общее впечатление, которое производит совокупность существенных признаков внешнего вида изделия крышки, известной из патентного документа [20].

Вместе с тем следует отметить, что, по меньшей мере, указанные выше существенные признаки не были выявлены из источников информации:

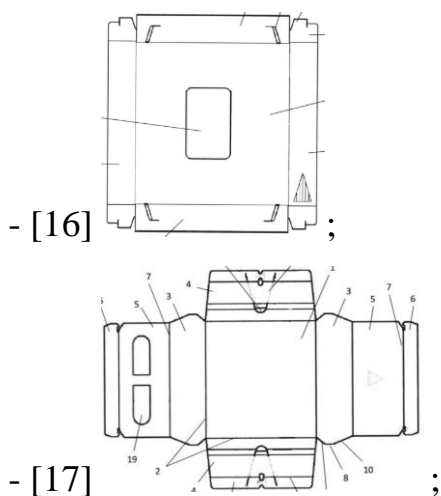



- [18] ;

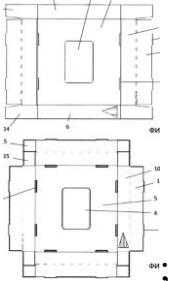

- [19] ;

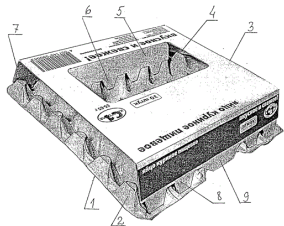

- [21] ;

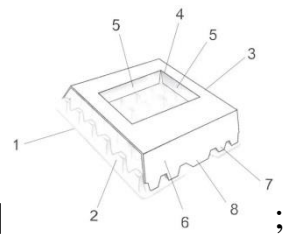

- [22] ;

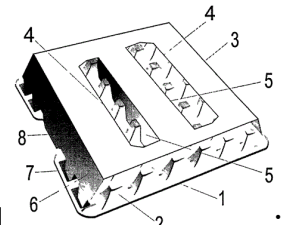

- [23] ;

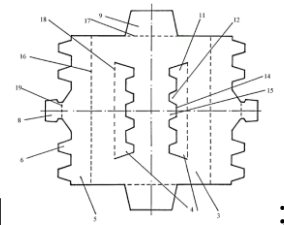

- [24] ;

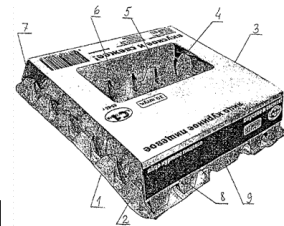

- [25] ;

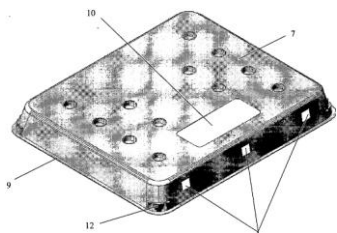

- [26] ;

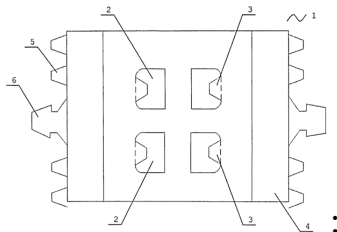

- [27] ;

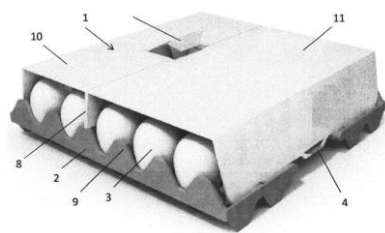

- [28] ;

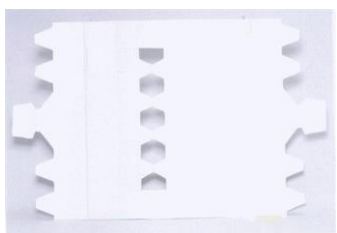

- [33] ;

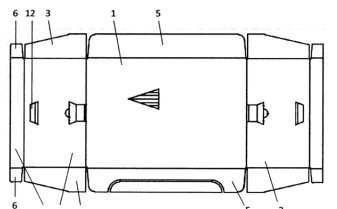

- [34] ;

ФИГ. 1

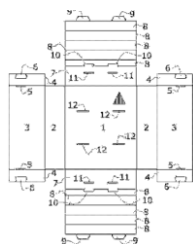

- [35] .

Источники информации [13]-[15] были представлены для подтверждения известности значка в виде заштрихованного параллельными линиями треугольника, а свидетельство [36] для подтверждения права лица, подавшего возражение, на товарный знак «Окское вкусное и свежее».

Следовательно, в совокупности из представленных в возражении решений [16]-[28], [33]-[35], [13]-[15] и [36] не выявлены решения,

содержащие все признаки, совпадающие с существенными отличительными признаками оспариваемого промышленного образца и обуславливающие в известном решении наличие таких же эстетических особенностей его внешнего вида, которые присущи оспариваемому промышленному образцу (см. процитированный выше пункт 4 пункта 75 Правил).

На основании изложенного можно констатировать, что возражение не содержит доводов, позволяющих признать промышленный образец по оспариваемому патенту несоответствующим условию патентоспособности «оригинальность» (см. процитированный выше пункт 3 статьи 1352 Кодекса).

Учитывая изложенное, коллегия пришла к выводу о наличии оснований для принятия Роспатентом следующего решения:

отказать в удовлетворении возражения, поступившего 20.09.2024, патент Российской Федерации на промышленный образец №138763 оставить в силе.