

ЗАКЛЮЧЕНИЕ
КОЛЛЕГИИ
по результатам рассмотрения возражения заявления

Коллегия в порядке, установленном пунктом 3 статьи 1248 части четвертой Гражданского кодекса Российской Федерации, введенной в действие с 1 января 2008 г. Федеральным законом от 18 декабря 2006 г. №231-ФЗ, в редакции Федерального закона от 12.03.2014 №35-ФЗ «О внесении изменений в части первую, вторую и четвертую Гражданского кодекса Российской Федерации и отдельные законодательные акты Российской Федерации» (далее - Кодекс), и Правилами рассмотрения и разрешения федеральным органом исполнительной власти по интеллектуальной собственности (далее - Роспатент) споров в административном порядке, утвержденными приказом Министерства науки и высшего образования Российской Федерации и Министерства экономического развития Российской Федерации от 30.04.2020 № 644/261, зарегистрированным в Министерстве юстиции Российской Федерации 25.08.2020, регистрационный № 59454, с изменениями, внесенными приказом Минобрнауки России и Минэкономразвития России от 23.11.2022 № 1140/646 (далее – Правила ППС), и Федеральным законом от 3 апреля 2017 г. № 55-ФЗ «О ратификации Женевского акта Гаагского соглашения о международной регистрации промышленных образцов», официальная публикация которого состоялась 4 апреля 2017 г., рассмотрела возражение компании Арчелык Аноним Ширкети, Турция (далее – заявитель), поступившее 04.04.2024, на решение Роспатента от 15.02.2024 об отказе в предоставлении правовой охраны на территории Российской Федерации промышленному образцу, являющемуся предметом международной регистрации № DM/232427, при этом установлено следующее.

Заявлен промышленный образец «Стайлер для волос» с приоритетом от 12.10.2023 в объеме изображений, представленных на дату подачи заявки:

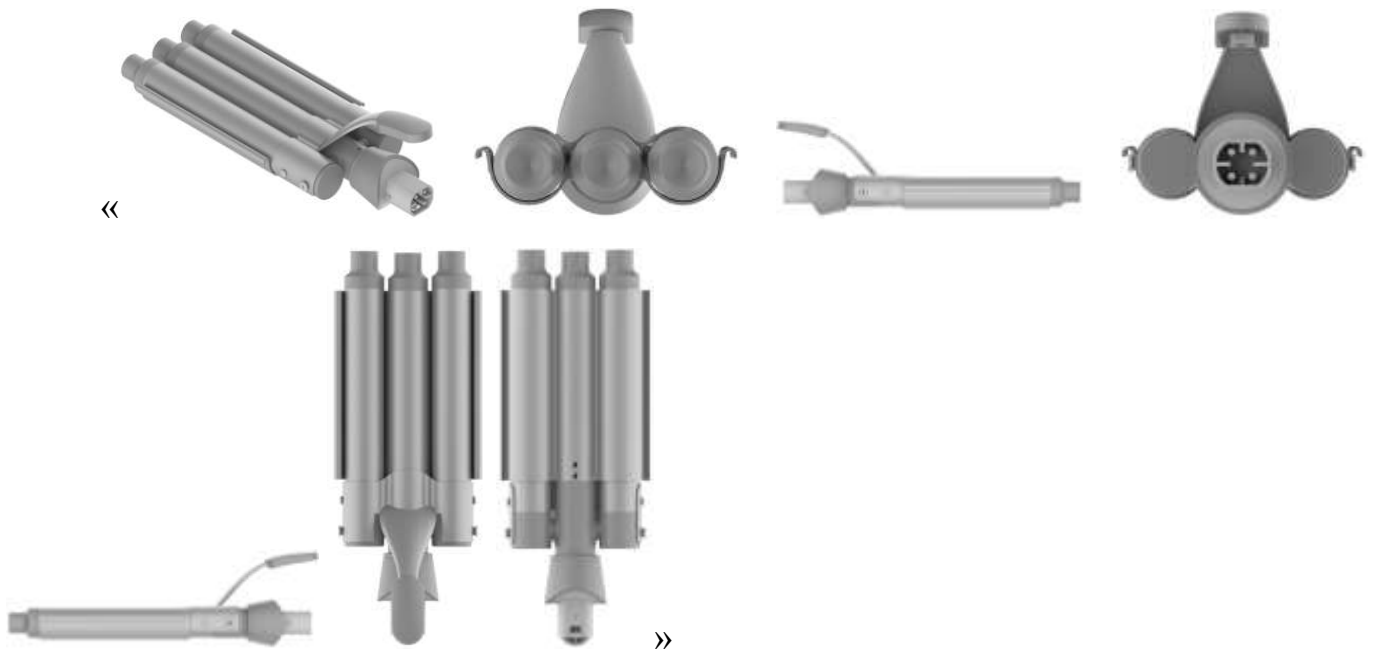

По результатам рассмотрения Роспатентом 15.02.2024 принято решение об отказе ввиду того, что заявленный промышленный образец не соответствует условию патентоспособности «оригинальность».

В данном решении Роспатента сделан вывод о том, что данный промышленный образец производит на информированного потребителя такое же общее впечатление, какое производит внешний вид изделия, известный из патента ЕМ 015034490-0007, опубликованного 28.09.2023 (далее – [1]).

На указанное решение Роспатента в соответствии с пунктом 3 статьи 1387 Кодекса поступило возражение, в котором заявитель выразил несогласие с данным решением.

При этом доводы возражения сводятся к тому, что заявленный промышленный образец не производит на информированного потребителя такое же общее впечатление, которое производит внешний вид изделия, известный из патента [1].

Изучив материалы дела и заслушав участников рассмотрения возражения, коллегия установила следующее.

С учетом даты подачи международной заявки (12.10.2023), правовая база для оценки патентоспособности заявленного предложения включает Кодекс, Правила составления, подачи и рассмотрения документов, являющихся основанием для совершения юридически значимых действий по государственной регистрации

промышленных образцов, и их формы (далее – Правила ПО), утвержденные приказом Минэкономразвития Российской Федерации от 30 сентября 2015 года № 695, зарегистрированные в Минюсте Российской Федерации 25 декабря 2015 г., рег. № 40242, и Акт 1960 г. Гаагского соглашения (действует с 1 января 2019 г.) (далее - Акт).

Согласно пункту (1) статья 12 Акта ведомство любой указанной Договаривающейся Стороны в случае, если в отношении отдельных или всех промышленных образцов, являющихся объектом международной регистрации, не соблюдены предусмотренные ее законодательством условия предоставления охраны, может полностью или частично отказать в признании действия любой международной регистрации на территории этой Договаривающейся Стороны.

Согласно пункту 1 статьи 1352 Кодекса в качестве промышленного образца охраняется решение внешнего вида изделия промышленного или кустарно-ремесленного производства. Промышленному образцу предоставляется правовая охрана, если по своим существенным признакам он является новым и оригинальным. К существенным признакам промышленного образца относятся признаки, определяющие эстетические особенности внешнего вида изделия, в частности форма, конфигурация, орнамент, сочетание цветов, линий, контуры изделия, текстура или фактура материала изделия. Признаки, обусловленные исключительно технической функцией изделия, не являются охраняемыми признаками промышленного образца.

Согласно пункту 3 статьи 1352 Кодекса промышленный образец является оригинальным, если его существенные признаки обусловлены творческим характером особенностей изделия, в частности если из сведений, ставших общедоступными в мире до даты приоритета промышленного образца, неизвестно решение внешнего вида изделия сходного назначения, производящее на информированного потребителя такое же общее впечатление, какое производит промышленный образец, нашедший отражение на изображениях внешнего вида изделия.

Согласно пункту 71 Правил ПО к существенным признакам промышленного образца в соответствии с пунктом 1 статьи 1352 Кодекса относятся признаки, определяющие эстетические особенности внешнего вида изделия, в частности, форма, конфигурация, орнамент, сочетание цветов, линий, контуры изделия, текстура или фактура материала изделия.

Согласно пункту 72 Правил ПО признаки внешнего вида изделия признаются существенными признаками, если они определяют эстетические особенности внешнего вида изделия, являясь доминантными, и определяют общее зрительное впечатление. К несущественным признакам внешнего вида изделия относятся такие мало различимые, невыразительные признаки внешнего вида изделия, исключение которых из совокупности признаков внешнего вида изделия не приводит к изменению общего зрительного впечатления.

Согласно пункту 75.1) Правил ПО существенные признаки, характеризующие промышленный образец, не признаются обусловленными творческим характером особенностей изделия в случае, в частности, если совокупность существенных признаков заявленного промышленного образца, нашедшая отражение на изображениях внешнего вида изделия, производит на информированного потребителя такое же общее впечатление, которое производит совокупность признаков внешнего вида известного изделия того же или сходного назначения. Под информированным потребителем понимается гипотетическое лицо, которое будет пользоваться изделием, в котором воплощен промышленный образец, проявляющее интерес к изделиям такого же или однородного назначения и, как следствие, имеющее знания о том, какие признаки внешнего вида обычно имеются у таких изделий. При сравнении общих впечатлений, производимых заявленным промышленным образцом и противопоставленным промышленным образцом, принимается во внимание информация об известных решениях, определяющих внешний вид изделий того же или сходного назначения, (об аналоговом ряде) и учитываются ограничения возможностей авторов по разработке решения внешнего вида изделия такого назначения, связанные, в частности, с технической функцией

изделия или его элемента и стандартизированными требованиями к изделию, если таковые имеются (степень свободы дизайнера).

Существо заявленного промышленного образца отображено в объеме совокупности признаков, нашедших отражение на приведенных выше изображениях.

Анализ доводов возражения, касающихся соответствия заявленного промышленного образца условию патентоспособности «оригинальность», показал следующее.

При этом исследование изображений заявленного промышленного образца

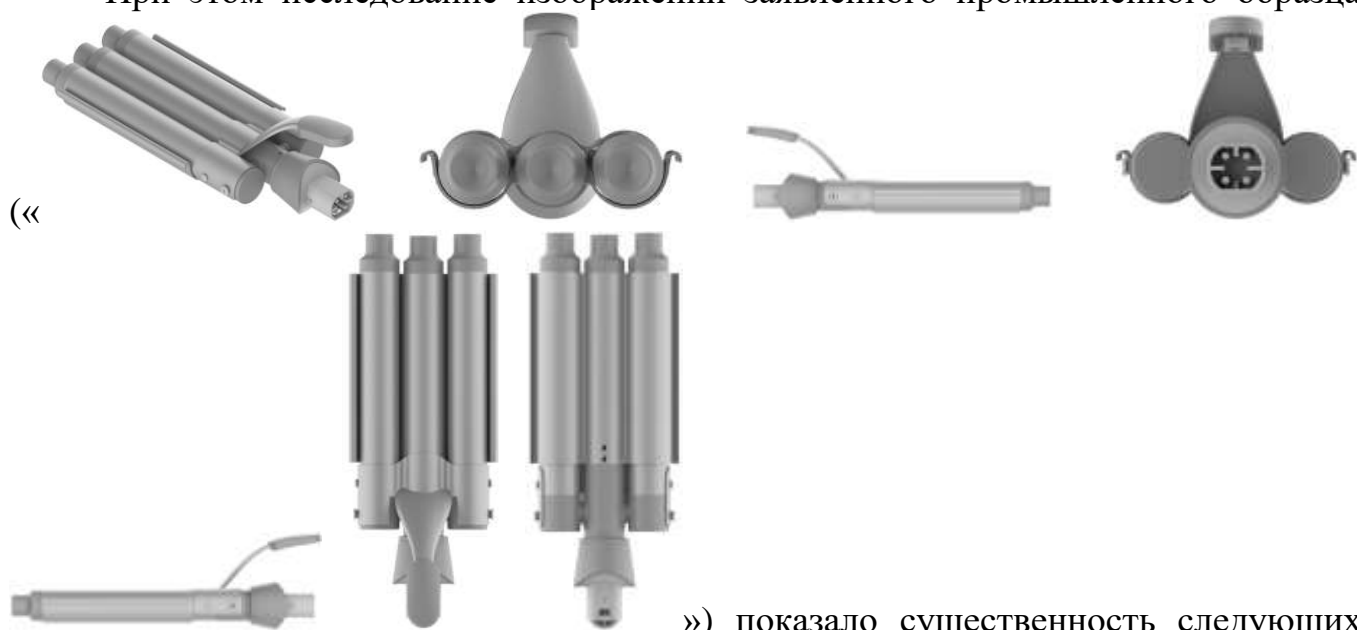

«

») показало существенность следующих

признаков:

- общее композиционное построение;
- цветовое сопровождение элементов;
- проработка торцевых поверхностей нагревательных трубок;
- проработка прижимной планки.

Данные признаки являются доминантными и зрительно активными, а, в свою очередь, их мысленное исключение из композиционного построения этого промышленного образца приведет к изменению общего зрительного впечатления, производимого данным промышленным образцом (см. пункты 71, 72 Правил ПО).

В отношении признака, характеризующего проработку соединительного узла



(«»), стоит сказать, что данный признак обусловлен исключительно технической функцией заявленного промышленного образца ввиду того, что его строение продиктовано безопасной возможностью вставки в узел кабеля электропитания с последующим сопряжением упомянутых узлов, т.е. узел кабеля будет собой закрывать соединительный узел заявленного промышленного образца и, соответственно, он не будет виден в процессе обычной эксплуатации.

Таким образом, в силу положений пункта 1 статьи 1352 Кодекса указанный признак не является охраняемым.

Кроме того, данный признак не вносит какой-либо эстетической составляющей в общее композиционное построение заявленного промышленного образца и, следовательно, не может быть отнесен к существенному (см. пункты 71, 72 Правил ПО).

Что касается признака, характеризующего наличие выпуклости на переходнике центрального элемента

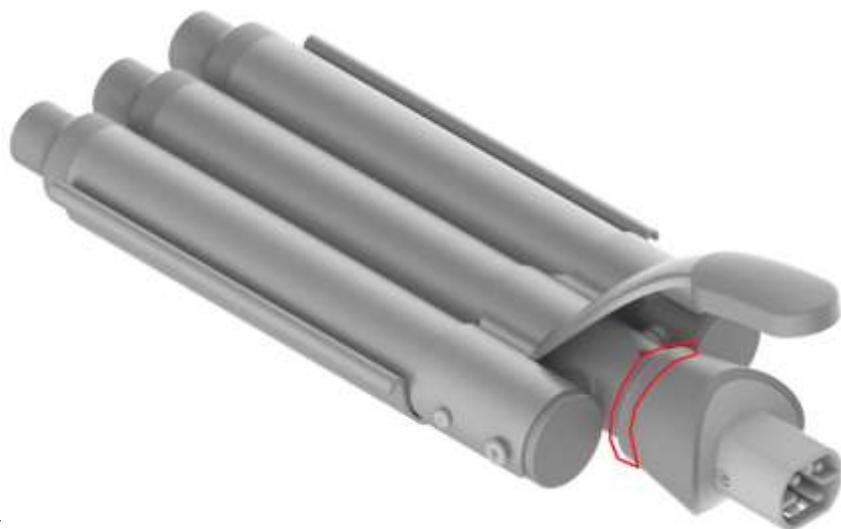

(«»), то данный признак не

является доминантным и зрительно активным, а, в свою очередь, его мысленное исключение из композиционного построения заявленного промышленного образца не приведет к изменению общего зрительного впечатления, производимого данным промышленным образцом и, следовательно, его нельзя отнести к существенному (см. пункты 71, 72 Правил ПО).

В свою очередь, сравнительный анализ заявленного промышленного образца с внешним видом изделия, известным патента [1], показал следующее.

заявленный промышленный
образец



внешний вид изделия,
известный из патента [1]





соответствующий вид отсутствует

Заявленный промышленный образец отличается от внешнего вида изделия, известного из патента [1], следующими признаками:

- цветовым сопровождением элементов (далее – {А});
- проработкой впадин прижимной планки (далее – {Б});
- проработкой торцевых поверхностей (далее – {В}).

заявленный промышленный
образец

внешний вид изделия,
известный из патента [1]



{А}



{Б}





соответствующий вид отсутствует

{B}

При этом в отношении указанных отличительных признаков {A}-{B} необходимо отметить следующее.

Признаки {A} и {B}, как было указано в заключении выше, являются существенными.

В свою очередь, признак {B} не относится к существенному ввиду того, что он не является доминантным и зрительно активным, а, в свою очередь, его мысленное исключение из композиционного построения заявленного промышленного образца не приведет к изменению общего зрительного впечатления, производимого данным промышленным образцом (см. пункты 71, 72 Правил ПО).

При этом стоит обратить внимание на то обстоятельство, что признаки {A} и {B} хоть и являются зрительно различимыми, однако они недостаточно выразительны по отношению к внешнему виду изделия, известному из патента [1], и, следовательно, не индивидуализируют заявленный промышленный образец по сравнению с внешним видом указанного изделия.

С учетом вышесказанного можно сделать вывод о том, что совокупность существенных признаков заявленного промышленного образца не обусловлена творческим характером особенностей изделия, т.к. этот промышленный образец производит на информированного потребителя такое же общее впечатление, какое производит внешний вид изделия, известный из патента [1] (см. пункт 3 статьи 1352 Кодекса, пункт 75.1) Правил ПО).

Таким образом, в возражении не содержится доводов, подтверждающих неправомерность принятого Роспатентом от 15.02.2024 решения.

Учитывая изложенное, коллегия пришла к выводу о наличии оснований для принятия Роспатентом следующего решения:

отказать в удовлетворении возражения, поступившего 04.04.2024, решение Роспатента от 15.02.2024 оставить в силе.