

**ЗАКЛЮЧЕНИЕ**  
**коллегии**  
**по результатам рассмотрения  возражения  заявления**

Коллегия в порядке, установленном пунктом 3 статьи 1248 части четвертой Гражданского кодекса Российской Федерации, введенной в действие с 1 января 2008 г. Федеральным законом от 18 декабря 2006 г. № 231-ФЗ, в редакции, действующей на дату подачи возражения, и Правилами рассмотрения и разрешения федеральным органом исполнительной власти по интеллектуальной собственности споров в административном порядке, утвержденными приказом Министерства науки и высшего образования Российской Федерации и Министерства экономического развития Российской Федерации от 30.04.2020 № 644/261, зарегистрированным в Министерстве юстиции Российской Федерации 25.08.2020 № 59454, с изменениями, внесенными приказом Минобрнауки России и Минэкономразвития России от 23.11.2022 № 1140/646, (далее – Правила ППС), рассмотрела возражение индивидуального предпринимателя Харькова Ивана Сергеевича (далее – лицо, подавшее возражение), поступившее 18.07.2024, против выдачи патента Российской Федерации на промышленный образец № 139274, при этом установлено следующее.

Патент Российской Федерации № 139274 на промышленный образец «Упаковочная коробка для хранения и доставки готовых блюд» выдан по заявке № 2022503205 с приоритетом от 27.07.2022 на имя индивидуального предпринимателя Пухова Дмитрия Николаевича (далее – патентообладатель) в объеме следующих изображений:

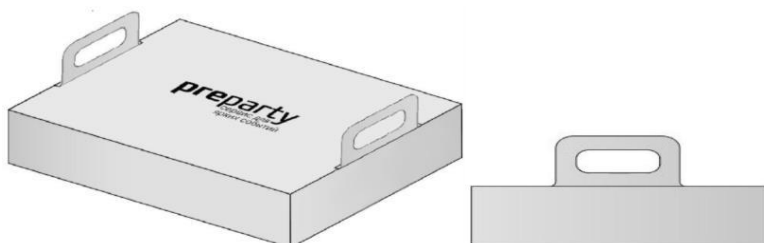

Против выдачи данного патента в соответствии пунктом 2 статьи 1398 указанного выше Гражданского кодекса Российской Федерации, было подано возражение, мотивированное несоответствием промышленного образца по оспариваемому патенту условию патентоспособности «оригинальность».

В возражении указано, что в сети Интернет были обнаружены две публикации, опубликованные в социальной сети Instagram до даты приоритета оспариваемого патента, и зафиксированы протоколом нотариального осмотра (далее – [1]). В каждой публикации содержится изображение упаковочной коробки.

По мнению лица, подавшего возражение, совокупность существенных признаков промышленного образца по оспариваемому патенту производит на информированного потребителя такое же общее впечатление, которое производит совокупность признаков внешнего вида известных изделий того же назначения, осмотренных в протоколе [1]. В подтверждение данного довода в возражении представлена таблица, со сравнительным анализом совокупностей существенных признаков промышленного образца по оспариваемому патенту и упаковочных коробок, осмотренных в протоколе [1].

В возражении подчеркнуто, что выявленные в таблице отличия не могут быть признаны обусловленными творческим характером особенностей изделия.

Кроме того, в возражении отмечено, что внешний вид упаковочной коробки в целом обладает несложной композицией, в основе которой лежит простая объемно-пространственная структура в виде горизонтально ориентированного параллелепипеда. Такая форма обусловлена назначением изделия, используемого преимущественно для фуршетов. Данная форма и пространственная ориентация применяются во многих других известных аналогах, например:

- патентный документ 22-Е0861-0101, опубл. 14.04.2022 (далее – [2]);
- DM/031 204, опубл. 31.01.1995 (далее – [3]);
- 3020150061853, опубл. 16.05.2016 (далее – [4]);
- сведения, содержащиеся в сети Интернет по следующим адресам: <https://caterme.ru/offers/moskva/delivery/25/svadebnyy-furshet-na-25-person-1191025> и <https://colodu.club/20655-furshet-doma.html> (далее – [5]).

Стороны спора в установленном порядке были уведомлены о дате, времени и месте проведения заседания коллегии, при этом им была предоставлена возможность ознакомления с материалами возражения, размещенными на официальном сайте <https://fips.ru/pps/vz.php> (см. пункт 21 Правил ППС).

Патентообладатель, в установленном порядке ознакомленный с материалами возражения, 03.09.2024 представил отзыв, в котором выразил несогласие с доводами лица, подавшего возражение.

Доводы отзыва по существу сводятся к тому, что решения внешнего вида изделий, рассмотренные в протоколе [1], в отличие от упаковочной коробки по оспариваемому патенту, характеризуются черным цветом поверхности, ручками с вырезами, где соотношение выреза больше толщины ручек в боковой части, а также неидентифицируемой надписью или иным графическим элементом белого цвета.

По мнению патентообладателя, признаки, связанные с цветом поверхности, граней, оформлением надписи, а также деталями оформления выреза ручек, являются зрительно активными и придают изделию по оспариваемому патенту характерные именно для него особенности, выраженные в зрительном образе, а, следовательно, общее впечатление, производимое на информированного потребителя указанным промышленным образцом, по сравнению с внешним видом изделий, рассмотренных в протоколе [1], является иным.

Изучив материалы дела, и заслушав участников рассмотрения возражения, коллегия установила следующее.

С учетом даты подачи заявки (27.07.2022), по которой выдан оспариваемый патент, правовая база для оценки патентоспособности промышленного образца по указанному патенту включает Гражданский кодекс Российской Федерации в редакции, действовавшей на дату подачи заявки, Правила составления, подачи и рассмотрения документов, являющихся основанием для совершения юридически значимых действий по государственной регистрации промышленных образцов, и Требования к документам заявки на выдачу патента на промышленный образец, утвержденные приказом Министерства экономического развития Российской Федерации от 30.09.2015 № 695 зарегистрированы 25.12.2015, регистрационный

№40242, опубликованы 28.12.2015, в редакции, действующей на дату подачи заявки (далее – Правила ПО и Требования ПО).

Согласно пункту 1 статьи 1352 Кодекса в качестве промышленного образца охраняется решение внешнего вида изделия промышленного или кустарно-ремесленного производства. Промышленному образцу предоставляется правовая охрана, если по своим существенным признакам он является новым и оригинальным. К существенным признакам промышленного образца относятся признаки, определяющие эстетические особенности внешнего вида изделия, в частности форма, конфигурация, орнамент, сочетание цветов, линий, контуры изделия, текстура или фактура материала изделия. Признаки, обусловленные исключительно технической функцией изделия, не являются охраняемыми признаками промышленного образца.

Согласно пункту 3 статьи 1352 Кодекса промышленный образец является оригинальным, если его существенные признаки обусловлены творческим характером особенностей изделия, в частности, если из сведений, ставших общедоступными в мире до даты приоритета промышленного образца, неизвестно решение внешнего вида изделия сходного назначения, производящее на информированного потребителя такое же общее впечатление, какое производит промышленный образец, нашедший отражение на изображениях внешнего вида изделия.

В соответствии с пунктом 54 Правил ПО общедоступными считаются сведения, содержащиеся в источнике информации, с которым может ознакомиться любое лицо.

Согласно пункту 55 Правил ПО датой, определяющей включение источника информации в общедоступные сведения, является:

- для опубликованных патентных документов - указанная на них дата опубликования;

- для сведений, полученных в электронном виде (через доступ в режиме онлайн в информационно-телекоммуникационной сети «Интернет» или с оптических дисков (далее - электронная среда), - дата публикации документов,

ставших доступными с помощью электронной среды, если она на них имеется, либо, если эта дата отсутствует, - дата размещения сведений в электронной среде.

Согласно пункту 60 Правил ПО информационный поиск проводится по базам данных патентных ведомств, с использованием информационно-телекоммуникационной сети «Интернет» (далее - сеть Интернет) по сайтам периодических изданий, сайтам производителей, другим сайтам, содержащим информацию об изделиях сходного назначения.

Согласно пункту 71 Правил ПО к существенным признакам промышленного образца в соответствии с пунктом 1 статьи 1352 Кодекса относятся признаки, определяющие эстетические особенности внешнего вида изделия, в частности, форма, конфигурация, орнамент, сочетание цветов, линий, контуры изделия, текстура или фактура материала изделия.

Согласно пункту 72 Правил ПО признаки внешнего вида изделия, обусловленные исключительно технической функцией изделия, в соответствии с пунктом 1 статьи 1352 Кодекса, не являются охраняемыми признаками промышленного образца. Признаки внешнего вида изделия признаются существенными признаками, если они определяют эстетические особенности внешнего вида изделия, являясь доминантными, и определяют общее зрительное впечатление. К несущественным признакам внешнего вида изделия относятся такие мало различимые, невыразительные признаки внешнего вида изделия, исключение которых из совокупности признаков внешнего вида изделия не приводит к изменению общего зрительного впечатления.

Согласно пункту 74 Правил ПО промышленный образец является оригинальным в соответствии с пунктом 3 статьи 1352 Кодекса, если его существенные признаки обусловлены творческим характером особенностей изделия.

Согласно подпункту 1 пункта 75 Правил ПО существенные признаки, характеризующие промышленный образец, не признаются обусловленными творческим характером особенностей изделия, в частности, в случае, если совокупность существенных признаков заявленного промышленного образца, нашедшая отражение на изображениях внешнего вида изделия, производит на

информированного потребителя такое же общее впечатление, которое производит совокупность признаков внешнего вида известного изделия того же или сходного назначения. При сравнении общих впечатлений, производимых заявленным промышленным образцом и противопоставленным промышленным образцом, принимается во внимание информация об известных решениях, определяющих внешний вид изделий того же или сходного назначения, (об аналоговом ряде) и учитываются ограничения возможностей авторов по разработке решения внешнего вида изделия такого назначения, связанные, в частности, с технической функцией изделия или его элемента и стандартизированными требованиями к изделию, если таковые имеются (степень свободы дизайнера).

Согласно подпункту 6 пункта 34 Требований ПО в качестве аналогов промышленного образца выбираются решения изделий сходного внешнего вида и назначения, известные из сведений, ставших общедоступными в мире до даты приоритета промышленного образца.

Существо промышленного образца по оспариваемому патенту нашло отражение на приведенных выше изображениях внешнего вида изделия.

Анализ доводов лица, подавшего возражение, и доводов патентообладателя, касающихся оценки соответствия промышленного образца по оспариваемому патенту условию патентоспособности «оригинальность», показал следующее.

Упаковочная коробка для хранения и доставки готовых блюд по оспариваемому патенту характеризуется следующей совокупностью существенных признаков, нашедших отражение на изображениях изделия:

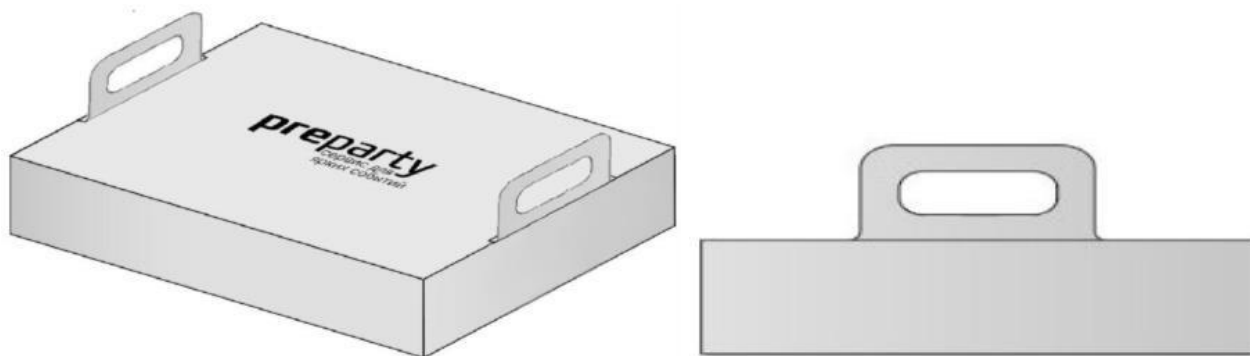

- выполнением упаковочной коробки горизонтально ориентированной, в форме на основе прямоугольного параллелепипеда;
- наличием на двух противоположных торцах упаковочной коробки ручек;

- выполнением ручек в виде плоских горизонтально ориентированных выступов прямоугольной формы со скругленными верхними уголками, в которых выполнены сквозные продолговатые прорезы в форме на основе прямоугольника со скругленными короткими сторонами;

- оформление всех граней коробки и ручек в одном светлом цвете и наличием на верхней грани упаковочной коробки шрифтовой графики в три строки темного

цвета



Упомянутые признаки являются существенными, поскольку они определяют эстетические особенности внешнего вида изделия в частности, форму, конфигурацию и композиционное построение. Данные признаки являются доминантными и определяют общее зрительное впечатление (см. процитированные выше пункты 71 и 72 Правил ПО).

Относительно признаков, характеризующих выполнение изображения промышленного образца по оспариваемому патенту в виде линейного рисунка, то оно не характеризует каких-либо эстетических особенностей данного промышленного образца и, таким образом, может быть исключено из дальнейшего сравнительного анализа (см. пункт 1 статьи 1352 Кодекса).

Согласно нотариальному протоколу осмотра [1] в социальной сети Instagram содержатся изображения с упаковочными коробками для хранения и доставки готовых блюд, опубликованные в профилях пользователей «preparty.shop» 09.10.2020 (далее – [1.1]) и «diamondcatering» 15.10.2020 (далее – [1.2]). Следовательно, публикации [1.1]-[1.2] сделаны до даты приоритета (27.07.2022) оспариваемого патента.

По своему содержанию публикации [1.1] и [1.2] имеют рекламный характер, заключающийся в ознакомлении с сервисом по доставке готовых блюд. Данные публикации имеют более 60-ти отметок «нравится». Дата публикации автоматически добавляется при ее размещении в сети Интернет. Следовательно, принципиальная возможность ознакомиться с публикациями [1.1] и [1.2] была у любого лица.

Таким образом, информация, содержащаяся в публикациях [1.1] и [1.2], может быть включена в общедоступные сведения (см. процитированные выше пункты 54 и 55 Правил ПО) и использована для проверки патентоспособности промышленного образца по оспариваемому патенту. При этом анализ изделий, известных из публикаций [1.1] и [1.2], показал, что по совокупности существенных признаков любое из этих изделий может быть выбрано в качестве ближайшего аналога, например, изделие, известное из публикации [1.1].

Сравнительный анализ промышленного образца по оспариваемому патенту и упаковочной коробки, известной из публикации [1.1]:



показал, что совокупность существенных признаков промышленного образца по оспариваемому патенту отличается от известного изделия следующими существенными признаками, отображенными на изображениях изделия:

- выполнением коротких сторон сквозных продолговатых прорезей в ручках скругленными, (качество изображения, на котором представлено изделие, известное из публикации [1.1], не позволяет сделать однозначный вывод о выполнении коротких сторон сквозных продолговатых прорезей скругленными);

- оформлением всех граней коробки и ручек в одном светлом цвете и наличием на верхней грани упаковочной коробки шрифтовой графики в три строки

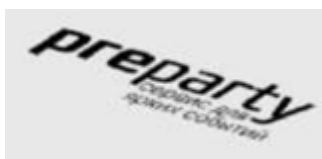

темного цвета

(изделие, известное из публикации [1.1],

выполнено в черном цвете и содержит белый графический элемент на верхней грани коробки, при этом качество изображения не позволяет сделать вывод о том, что графический элемент является шрифтовым).



Проверка творческого характера существенных признаков, характеризующих промышленный образец по оспариваемому патенту, предусмотренная подпунктом 1 пункта 75 Правил ПО, показала, что совокупность существенных признаков промышленного образца по оспариваемому патенту, нашедших отражение на изображениях внешнего вида изделия, производит на информированного потребителя такое же общее впечатление, которое производит совокупность существенных признаков изделия, известного из публикации [1.1].

Вклад выявленных выше существенных отличительных признаков в формирование общего впечатления, производимого промышленным образцом по оспариваемому патенту, не способствует установлению общего впечатления, отличного от общего впечатления, производимого изделием, известным из публикации [1.1]. Указанные отличительные признаки не индивидуализируют промышленный образец по оспариваемому патенту в целом, по отношению к изделию, известному из публикации [1.1]. Различия между промышленным образцом по оспариваемому патенту и изделием, известным из публикации [1.1], гораздо менее заметны, чем общее впечатление, производимое их общими существенными признаками (форма коробки, расположение ручек и их форма совпадает).

Несмотря на наличие выявленных выше отличий, информированный потребитель в первую очередь обращает внимание на форму всего изделия, композиционный состав элементов изделия и их композиционное построение.

Сведения об аналоговом ряде сторонами спора не представлены. Вместе с тем исходя из сведений о решениях внешнего вида изделий, содержащихся в

источниках информации [1.1]





[1.2]

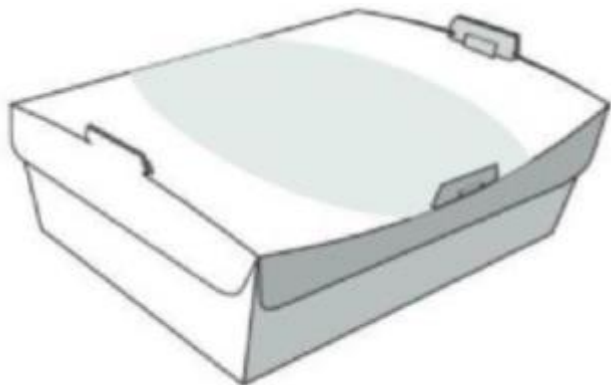

[2]

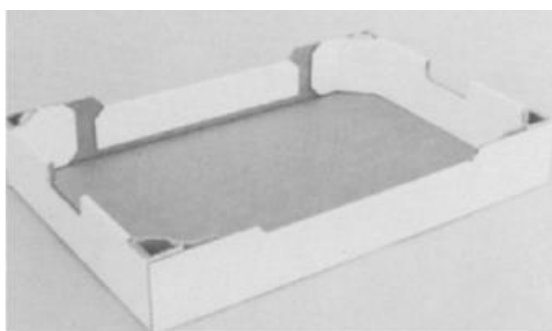

[3]



[4]

и знаний информированного потребителя об изделиях такого же назначения, что и у промышленного образца по оспариваемому патенту, можно констатировать, что возможности авторов по разработке решения внешнего вида изделия такого назначения, ограничены лишь наличием таких обязательных элементов, которые образуют коробку или лоток. Следовательно, степень свободы дизайнера изделий такого назначения не имеет значимых ограничений (может быть выбрана любая форма коробки, ручек, их пластическая проработка, колористическое решение и т.д.).

Как следствие, существенные признаки, характеризующие промышленный образец по оспариваемому патенту, не обуславливают творческий характер

особенностей изделия (см. процитированный выше подпункт 1 пункта 75 Правил ПО).

На основании изложенного можно констатировать, что возражение содержит доводы, позволяющие признать промышленный образец по оспариваемому патенту несоответствующим условию патентоспособности «оригинальность» (см. пункт 3 статьи 1352 Кодекса).

Анализ материалов [5] показал, что информация, содержащаяся в них, не может быть включена в общедоступные сведения (см. процитированные выше пункты 54 и 55 Правил ПО) и использована для проверки патентоспособности промышленного образца по оспариваемому патенту. Данный вывод сделан на основании того, что материалы [5] относятся к сведениям, содержащимся в сети Интернет, однако они не содержат ни даты публикации этих сведений, с которой они стали доступными с помощью электронной среды, ни даты их размещения в электронной среде.

Учитывая изложенное, коллегия пришла к выводу о наличии оснований для принятия Роспатентом следующего решения:

**удовлетворить возражение, поступившее 18.07.2024, патент Российской Федерации на промышленный образец № 139274 признать недействительным полностью.**